

МИНИСТЕРСТВО НАУКИ И ВЫСШЕГО ОБРАЗОВАНИЯ РОССИЙСКОЙ ФЕДЕРАЦИИ
ФЕДЕРАЛЬНОЕ ГОСУДАРСТВЕННОЕ БЮДЖЕТНОЕ ОБРАЗОВАТЕЛЬНОЕ УЧРЕЖДЕНИЕ ВЫСШЕГО
ОБРАЗОВАНИЯ
«МОСКОВСКИЙ ГОСУДАРСТВЕННЫЙ УНИВЕРСИТЕТ
ТЕХНОЛОГИЙ И УПРАВЛЕНИЯ ИМЕНИ К.Г. РАЗУМОВСКОГО
(ПЕРВЫЙ КАЗАХСКИЙ УНИВЕРСИТЕТ)»



УТВЕРЖДАЮ

Проректор
по учебно-методической работе

М.В. Стояновский

2023 г.

ПРОГРАММА ГОСУДАРСТВЕННОЙ ИТОГОВОЙ АТТЕСТАЦИИ
**Защита выпускной квалификационной
работы**

Закреплена за кафедрой: ПЦК Сибирский казахский институт технологий и управления (филиал)

Специальность: 18.02.07 Технология производства и переработки пластических масс и эластомеров

Квалификация выпускника: Техник-технолог

Форма обучения: очная

Год набора: 2021

Общая трудоемкость: 1 неделя

Москва, 2023

Программу составил(и):

председатель ПЦК технологических дисциплин



С.В. Светикова

Программа государственной итоговой аттестации специальности 18.02.06 Химическая технология органических веществ разработана составлена на основании учебного плана, утвержденного ученым советом
2021г. протокол № __ в соответствии с:

Программа государственной итоговой аттестации разработана на основе федерального государственного образовательного стандарта среднего профессионального образования, по специальности 18.02.07 Технология производства и переработки пластических масс и эластомеров утвержденный приказом Министерства образования и науки Российской Федерации № 648 от 17 ноября 2020 г., зарегистрированный Министерством юстиции (рег.№ 61449 от 14 декабря 2020г.);

Профессиональный стандарт № 187 «Литейщик», утвержден приказом Министерства труда и социальной защиты Российской Федерации №625н от 08.09.2014 года;

Программа государственной итоговой аттестации рекомендована к утверждению представителями организаций-работодателей:

АО «ФНПЦ «Прогресс»
ведущий инженер



Стрижак Е.А.

«20» ноября 2023г

АО «Омский каучук»
ведущий инженер-технолог технического отдела



Е.А. Хухрик

«20» ноября 2023г

СОДЕРЖАНИЕ

1.	ОБЩИЕ ПОЛОЖЕНИЯ	4
2.	ИТОГОВЫЕ ОБРАЗОВАТЕЛЬНЫЕ РЕЗУЛЬТАТЫ	6
3.	ОСОБЕННОСТИ ПРОХОЖДЕНИЯ ПРОЦЕДУРЫ ГОСУДАРСТВЕННОЙ ИТОГОВОЙ АТТЕСТАЦИИ	9
	ПРИНЯТИЕ РЕШЕНИЙ ГОСУДАРСТВЕННОЙ ЭКЗАМЕНАЦИОННОЙ КОМИССИЕЙ	13
4.	СПИСОК ЛИТЕРАТУРНЫХ ИСТОЧНИКОВ, НЕОБХОДИМЫХ ДЛЯ ПОДГОТОВКИ И ПРОХОЖДЕНИЯ ПРОЦЕДУРЫ ГОСУДАРСТВЕННОЙ ИТОГОВОЙ АТТЕСТАЦИИ	14
5.	ПОРЯДОК ПРОВЕДЕНИЯ ГОСУДАРСТВЕННОЙ ИТОГОВОЙ АТТЕСТАЦИИ ДЛЯ ВЫПУСКНИКОВ ИЗ ЧИСЛА ЛИЦ С ОГРАНИЧЕННЫМИ ВОЗМОЖНОСТЯМИ ЗДОРОВЬЯ	16

1. ОБЩИЕ ПОЛОЖЕНИЯ

1.1 Нормативные правовые документы и локальные акты

- федеральный закон «Об образовании в Российской Федерации» от 29 декабря 2012 г. № 273-ФЗ;

- федеральный государственный образовательный стандарт среднего профессионального образования, по специальности 18.02.07 Технология производства и переработки пластических масс и эластомеров утвержденный приказом Министерства образования и науки Российской Федерации № 648 от 17 ноября 2020 г., зарегистрированный Министерством юстиции (рег.№ 61449 от 14 декабря 2020г.);

- федеральный государственный образовательный стандарт среднего общего образования (далее – ФГОС СОО), утвержденный приказом Министерства образования и науки Российской Федерации от 17 мая 2012 г. № 413 (с изменениями и дополнениями от 29 декабря 2014 г, 31 декабря 2015 г., 29 июня 2017 г.);

- порядок организации и осуществления образовательной деятельности по образовательным программам среднего профессионального образования, утвержденный приказом Министерства образования и науки Российской Федерации от 14 июня 2013 года № 464;

- приказ Министерства науки и высшего образования РФ Министерство просвещения РФ от 05.08.2020 года № 885/350 О практической подготовке обучающихся;

- Приказ Минобрнауки России от 16.11.2021 № 800 «Об утверждении Порядка проведения государственной итоговой аттестации по образовательным программам среднего профессионального образования» (зарегистрировано в Минюсте России 07.12.2021, регистрационный № 66211);

- Приказ Министерства просвещения РФ от 01 сентября 2022г., № 796 «О внесении изменений в федеральные государственные образовательные стандарты среднего профессионального образования» (зарегистрирован Министерством юстиции РФ 11 октября 2022 г., рег.номер № 70461);

- устав федерального государственного бюджетного образовательного учреждения высшего образования «Московский государственный университет технологий и управления имени К.Г. Разумовского (Первый казачий университет)» от 22 октября 2018 г. №788;

- положение о СКИТУ (филиал) ФГБОУ ВО «МГУТУ имени К.Г. Разумовского» (Первый казачий университет), утвержденное от 28 ноября 2018 г.

- порядок проведения государственной итоговой аттестации по программам среднего профессионального образования, утвержденный приказом Министерства образования и науки Российской Федерации от 16 августа 2013 г. № 968;

- профессиональный стандарт № 187 «Литейщик», утвержден приказом Министерства труда и социальной защиты Российской Федерации №625н от 08.09.2014 года;

- профессиональный стандарт №179 «Машинист экструдера», утвержден приказом приказом Министерства труда и социальной защиты Российской Федерации №453н от 10.06.2014 года.

1.2. Цель и задачи государственной итоговой аттестации

Цель государственной итоговой аттестации (ГИА): определение соответствия результатов освоения обучающимися основной профессиональной образовательной программы (ОПОП) соответствующим требованиям Федерального государственного образовательного стандарта среднего профессионального образования, по специальности 18.02.07 Технология производства и переработки пластических масс и эластомеров утвержденный приказом Министерства образования и науки Российской Федерации № 648 от 17 ноября 2020 г., зарегистрированный Министерством юстиции (рег.№ 61449 от 14 декабря 2020г.);

Профессиональный стандарт № 187 «Литейщик», утвержден приказом Министерства труда и социальной защиты Российской Федерации №625н от 08.09.2014 года;

Профессиональный стандарт №179 «Машинист экструдера», утвержден приказом Министерства труда и социальной защиты Российской Федерации №453н от 10.06.2014 года.

Задачи государственной итоговой аттестации:

- определить уровень сформированности общекультурных, общепрофессиональных и профессиональных компетенций (в зависимости от выбранного вида профессиональной деятельности) у выпускника в соответствии с требованиями ФГОС СПО *18.02.07 Технология производства и переработки пластических масс и эластомеров, квалификации техник-технолог*, необходимых для эффективного решения комплексных задач специалиста в данной сфере деятельности;

- систематизировать, закрепить и расширить теоретические знания и практические умения и навыки, полученные в результате освоения образовательной программы и применить их при решении конкретных прикладных задач;

- развить и закрепить навыки самостоятельной работы, овладения методологией исследования и анализа информации;

- достичь единства мировоззренческой, методологической и профессиональной подготовки выпускника, а также определенного уровня культуры; – определить уровень готовности (способности) выпускника к выполнению профессиональных задач, в соответствии с требованиями ФГОС СПО *18.02.07 Технология производства и переработки пластических масс и эластомеров квалификации техник-технолог*.

1.3. Государственные экзаменационные комиссии

В целях определения соответствия результатов освоения выпускниками имеющих государственную аккредитацию образовательных программ среднего профессионального образования соответствующим требованиям ФГОС СПО ГИА проводится государственными экзаменационными комиссиями (далее - ГЭК), создаваемыми Университетом по каждой укрупненной группе профессий, специальностей среднего профессионального образования, либо по отдельным профессиям и специальностям среднего профессионального образования. ГЭК формируется из числа педагогических работников Университета, лиц, приглашенных из сторонних организаций, в том числе:

- педагогических работников;

- представителей организаций-партнеров, направление деятельности которых соответствует области профессиональной деятельности, к которой готовятся выпускники;

- экспертов организации, наделенной полномочиями по обеспечению прохождения ГИА в форме демонстрационного экзамена (далее - оператор) (при проведении ГИА в форме демонстрационного экзамена), обладающих профессиональными знаниями, навыками и опытом в сфере, соответствующей профессии, специальности среднего профессионального образования, по которой проводится демонстрационный экзамен (далее - эксперты).

На период проведения ГИА для обеспечения работы ГЭК приказом ректора Университета назначается секретарь ГЭК из числа педагогических или административных работников Университета. Секретарь ГЭК может назначаться из членов ГЭК, либо не входить в ее состав. Секретарь ГЭК ведет протоколы заседаний ГЭК, представляет необходимые материалы в апелляционную комиссию.

Состав ГЭК не может превышать 6 человек, включая председателя ГЭК, заместителя председателя ГЭК, эксперта, обладающего профессиональными знаниями, навыками и опытом в сфере, соответствующей профессии, специальности среднего профессионального образования.

Состав ГЭК утверждается приказом ректора Университета не позднее 30 календарных дней до начала проведения ГИА согласно календарному учебному графику и действует в течение одного календарного года. В состав ГЭК входят председатель ГЭК, заместитель председателя ГЭК и члены ГЭК.

Предложения по составу ГЭК формируются директором университетского химико-механического колледжа, директором филиала и представляются в сектор итоговой аттестации и выдачи дипломов департамента по учебно-методической работе. Предложения предоставляются в сектор итоговой аттестации и выдачи дипломов департамента по учебно-методической работе не позднее 45 дней до начала проведения ГИА согласно календарному учебному графику посредством электронного документооборота (1С).

Руководитель сектора итоговой аттестации и выдачи дипломов департамента по учебно-методической работе (в филиале – соответствующее структурное подразделение) организует работу по утверждению состава ГЭК и несет персональную ответственность за своевременное издание приказа ректора Университета.

ГЭК возглавляет председатель, который организует и контролирует деятельность ГЭК, обеспечивает единство требований, предъявляемых к выпускникам. Председатель ГЭК утверждается не позднее 20 декабря текущего года на следующий календарный год (с 1 января по 31 декабря) Министерством науки и высшего образования Российской Федерации. Председателем ГЭК утверждается лицо, не работающее в Университете, из числа:

- руководителей или заместителей руководителей организаций, осуществляющих образовательную деятельность, соответствующую области профессиональной деятельности, к которой готовятся выпускники;
- представителей работодателей или их объединений, организаций-партнеров, при условии, что направление деятельности данных представителей соответствует области профессиональной деятельности, к которой готовятся выпускники.

Директор университетского колледжа информационных технологий, деканы факультетов, директора филиалов не позднее 15 июля года, предшествующего проведению ГИА, предоставляют предложения по кандидатурам председателей ГЭК в соответствии с требованиями, а также согласование возможности их участия в ГИА.

Руководитель сектора итоговой аттестации и выдачи дипломов департамента по учебно-методической работе организует сбор предложений по кандидатурам председателей ГЭК в соответствии с требованиями, обеспечивает их утверждение в установленном порядке в установленные сроки.

2 ИТОВОВЫЕ ОБРАЗОВАТЕЛЬНЫЕ РЕЗУЛЬТАТЫ

В ходе государственной итоговой аттестации проверяется наличие у выпускника следующих знаний:

- видов оборудования для изготовления оснастки;
- материалов для изготовления оснастки;

- технологии изготовления оснастки;
 - кинематических схем, сборочных чертежей и технической документации по конкретному оборудованию;
 - выбора материалов, оборудования и инструментов для изготовления оснастки;
 - выбора оборудования, оснастки для изготовления изделий;
 - способов и методов получения изделий из полимерных материалов и эластомеров;
 - критериев выбора метода переработки полимерных материалов;
 - типовых технологических процессов и режимов переработки полимерных материалов.
- умений:
- получать изделия из полимерных материалов и эластомеров;
 - обеспечивать соблюдение параметров технологических процессов и их регулирование в соответствии с нормативно – технической документацией;
 - осуществлять оперативный контроль за обеспечением материальными ресурсами;
 - производить расчет, учет хранения и расхода сырья и материалов, количества готовой продукции и отходов;
 - разрабатывать карты и схемы технологических процессов, а также другую технологическую документацию, обеспечивая их соответствие техническим заданиям, действующим стандартам и нормативным документам;
 - оформлять конструкторскую и технологическую документацию в соответствии с требованиями стандартов, в том числе международных.
- практического опыта:
- получения изделий из полимерных материалов и эластомеров основными (экструзия, литье, термоформование, прессование) и вспомогательными (вальцевание и каландрование, спекание, вулканизация, вспенивание) методами В связи с тем, что все общие компетенции, а также профессиональные компетенции, отнесенные к тем видам профессиональной деятельности, на которые ориентирована ОПОП, включаются в набор требуемых результатов освоения программы, на государственную итоговую аттестацию выносятся оценка сформированности нижеперечисленных компетенций.

Общие компетенции

- ОК 1. Выбирать способы решения задач профессиональной деятельности, применительно к различным контекстам;
- ОК 2. Осуществлять поиск, анализ и интерпретацию информации, необходимой для выполнения задач профессиональной деятельности;
- ОК 3. Планировать и реализовывать собственное профессиональное и личностное развитие;
- ОК 4. Работать в коллективе и команде, эффективно взаимодействовать с коллегами, руководством, клиентами;
- ОК 5. Осуществлять устную и письменную коммуникацию на государственном языке с учетом особенностей социального и культурного контекста;
- ОК 6. Проявлять гражданско-патриотическую позицию, демонстрировать осознанное поведение на основе традиционных общечеловеческих ценностей, применять стандарты антикоррупционного поведения;
- ОК 7 Содействовать сохранению окружающей среды, ресурсосбережению, эффективно действовать в чрезвычайных ситуациях;
- ОК 8 Использовать средства физической культуры для сохранения и укрепления здоровья в процессе профессиональной деятельности и поддержания необходимого уровня физической подготовленности;
- ОК 9 Использовать информационные технологии в профессиональной деятельности;

ОК 10 Пользоваться профессиональной документацией на государственном и иностранных языках;

ОК 11 Использовать знания по финансовой грамотности, планировать предпринимательскую деятельность в профессиональной сфере.

Профессиональные компетенции

1. Обслуживание и эксплуатация технологического оборудования.

ПК 1.1. Проектировать, изготавливать и обрабатывать оснастку

ПК 1.2. Осуществлять, настройку и эксплуатацию технологического оборудования и оснастки

ПК 1.3. Осуществлять техническое обслуживание основного, вспомогательного оборудования и оснастки, согласно техническим требованиям

2. Ведение технологического процесса производства полимерных материалов и эластомеров, в соответствии с требованиями нормативно-технической документации, требованиями охраны труда, промышленной и экологической безопасности и переработки

ПК 2.1. Подготавливать исходное сырье и материалы к работе

ПК 2.2. Получать изделия из полимерных материалов и эластомеров основными (экструзия, литье, термоформование, прессование) и вспомогательными (вальцевание и каландрование, спекание, вулканизация, вспенивание) методами

ПК 2.3. Контролировать качество сырья, материалов, полуфабрикатов, готовой продукции

ПК 2.4. Соблюдать отраслевые нормы и требования экологической безопасности на всех стадиях технологического процесса

3. Планирование и организация работы подразделений

ПК 3.1. Планировать и организовывать работу подразделения в соответствии со стандартами предприятия, международными стандартами и другими требованиями

ПК 3.2. Организовывать безопасные условия процессов и производства

ПК 3.3. Анализировать производственную деятельность подразделения и оценивать экономическую эффективность работы

4. Выполнение работ по одной или нескольким профессиям рабочих, должностям служащих.

3. ОСОБЕННОСТИ ПРОХОЖДЕНИЯ ПРОЦЕДУРЫ ГОСУДАРСТВЕННОЙ ИТОГОВОЙ АТТЕСТАЦИИ

Государственная итоговая аттестация (далее - ГИА) проводится по расписанию, утверждаемому приказом ректора не позднее 30 дней до начала проведения ГИА согласно календарному учебному графику.

Директор университетского химико-механического колледжа, директор филиала формируют предложения по расписанию ГИА и предоставляют не позднее 45 дней до начала ГИА согласно календарному учебному графику в сектор итоговой аттестации и выдачи дипломов департамента по учебно-методической работе посредством электронного документооборота (1С).

Руководитель сектора итоговой аттестации и выдачи дипломов департамента по учебно-методической работе обеспечивает проверку в части контингента и своевременного утверждения приказов по расписанию ГИА. Руководитель сектора итоговой аттестации и выдачи дипломов департамента по учебно-методической работе несет персональную ответственность за полноту, качество и своевременное издание приказов об утверждении расписания ГИА.

К ГИА допускаются выпускники, не имеющие академической задолженности и в полном объеме выполнившие учебный план или индивидуальный учебный план.

Выпускники, обучающиеся на договорной основе, допускаются к ГИА при отсутствии академической и финансовой задолженности и в полном объеме выполнившие учебный план или индивидуальный учебный план.

Проекты приказов о допуске выпускников к ГИА формирует студенческий офис Университета на основании решения педагогического совета университетского химико-механического колледжа.

Студенческий офис Университета формирует проекты приказов о допуске выпускников к ГИА и обеспечивает их утверждение не позднее 3 рабочих дней после завершения преддипломной практики (в случае ее отсутствия – в течение 3 рабочих дней после завершения последней промежуточной аттестации)

Директор студенческого офиса несет персональную ответственность за своевременность, полноту и качество приказов о допуске к ГИА.

Организация демонстрационного экзамена

Демонстрационный экзамен - вид аттестационного испытания при государственной итоговой аттестации по основным профессиональным образовательным программам среднего профессионального образования или по их части, которая предусматривает моделирование реальных производственных условий для решения практических задач профессиональной деятельности в соответствии с лучшими мировыми и национальными практиками, реализуемая с учетом базовых принципов.

Компетенция, выносимая на демонстрационный экзамен - вид деятельности, определенный через необходимые знания и умения, проверяемые в рамках выполнения задания на демонстрационном экзамене (далее - компетенция).

Выбор компетенций и комплектов оценочной документации для целей проведения демонстрационного экзамена осуществляется образовательной организацией самостоятельно на основе анализа соответствия содержания задания задаче оценки освоения образовательной программы по специальности *18.02.07 Технология производства и переработки пластических масс и эластомеров, квалификация техник-технологов*.

Комплект оценочной документации включает требования к оборудованию и оснащению, застройке площадки проведения демонстрационного экзамена, к составу экспертных групп, участвующих в оценке заданий демонстрационного экзамена, а также инструкцию по технике безопасности. Демонстрационный экзамен проводится на площадке, аккредитованной в качестве центра проведения демонстрационного экзамена. Аккредитация проводится бесплатно. Образовательная организация самостоятельно определяет площадку для проведения демонстрационного экзамена, которая может располагаться как в самой образовательной организации, так и в другой организации на основании договора о сетевом взаимодействии. Образовательная организация обеспечивает реализацию процедур демонстрационного экзамена как части образовательной программы, в том числе выполнение требований охраны труда, безопасности жизнедеятельности, пожарной безопасности, соответствие санитарным нормам и правилам. Запрещается использование при реализации образовательных программ методов и средств обучения, образовательных технологий, наносящих вред физическому или психическому здоровью студентов. Для проведения демонстрационного экзамена могут привлекаться волонтеры с целью обеспечения безопасных условий выполнения заданий демонстрационного экзамена студентами, в том числе для обеспечения соответствующих условий для лиц с ограниченными возможностями здоровья и инвалидов. Организация, которая на своей площадке проводит демонстрационный экзамен, обеспечивает условия проведения экзамена, в том числе питьевой режим, горячее питание, безопасность, медицинское сопровождение и техническую поддержку. Университет обеспечивает проведение предварительного инструктажа выпускников непосредственно в месте проведения демонстрационного экзамена.

Демонстрационный экзамен проводится с использованием единых оценочных материалов, включающих в себя конкретные комплекты оценочной документации, варианты заданий и критерии оценивания, разрабатываемые оператором. Комплект оценочной документации включает комплекс требований для проведения демонстрационного экзамена, перечень оборудования и оснащения, расходных материалов, средств обучения и воспитания, план застройки площадки демонстрационного экзамена, требования к составу экспертных групп, инструкции по технике безопасности, а также образцы заданий. Задание демонстрационного экзамена включает комплексную практическую задачу, моделирующую профессиональную деятельность и выполняемую в режиме реального времени. Комплекты оценочной документации для проведения демонстрационного экзамена профильного уровня

разрабатываются оператором с участием организаций-партнеров, отраслевых и профессиональных сообществ.

В день проведения демонстрационного экзамена в центре проведения экзамена присутствуют:

- а) руководитель (уполномоченный представитель) организации, на базе которой организован центр проведения экзамена;
- б) не менее одного члена ГЭК, не считая членов экспертной группы;
- в) члены экспертной группы;
- г) главный эксперт;
- д) представители организаций-партнеров (по согласованию с Университетом);
- е) выпускники;
- ж) технический эксперт;
- з) представитель Университета, ответственный за сопровождение выпускников к центру проведения экзамена (при необходимости);
- и) тьютор (ассистент), оказывающий необходимую помощь выпускнику из числа лиц с ограниченными возможностями здоровья, детей-инвалидов, инвалидов (далее - тьютор (ассистент));

к) организаторы, назначенные образовательной организацией из числа педагогических работников, оказывающие содействие главному эксперту в обеспечении соблюдения всех требований к проведению демонстрационного экзамена

КОМПЛЕКТ ОЦЕНОЧНОЙ ДОКУМЕНТАЦИИ для проведения демонстрационного экзамена (включая Комплекс требований для проведения демонстрационного экзамена; Перечень оборудования и оснащения, расходных материалов, средств обучения и воспитания; План застройки площадки демонстрационного экзамена; Требования к составу экспертных групп; Инструкции по технике безопасности; Образец задания), представлен в приложении к данной программе ГИА

Результаты демонстрационного экзамена представляются в баллах, разработанных на основании характеристик компетенций, определяемых техническим описанием. Максимально возможное количество баллов – 50.

Требования к оцениванию

Таблица 1

№ п/п	Модуль задания (вид деятельности, вид профессиональной деятельности)	Критерий оценивания	Баллы
1	Ведение технологического процесса производства и переработки полимерных материалов и эластомеров в соответствии с требованиями нормативно-технической документации, требованиями охраны труда, промышленной и экологической безопасности	Подготовка исходного сырья и материалов к работе	10,00
		Осуществление поиска, анализа и интерпретация информации, необходимой для выполнения задач профессиональной деятельности	6,00
		Использование профессиональной документацией на государственном и иностранных языках	4,00
		Осуществление устной и письменной коммуникации на государственном языке с	6,00

		учетом особенностей социального и культурного контекста	
		Контроль качества сырья, материалов, полуфабрикатов, готовой продукции	6,00
2	Планирование и организация работы подразделений	Организация безопасных условий процессов и производства	18,00
ИТОГО			50

Рекомендуемая схема перевода результатов демонстрационного экзамена из пятидесяти балльной шкалы в пятибалльную:

Таблица 2

Оценка (пятибалльная шкала)	«2»	«3»	«4»	«5»
Оценка в баллах (пятидесяти балльная шкала)	0-20	21-30	31-40	41-50

Проведение демонстрационного экзамена

Задания демонстрационного экзамена доводятся до главного эксперта в день, предшествующий дню начала демонстрационного экзамена.

Директор университетского колледжа информационных технологий, декан факультета, директор филиала обеспечивают необходимые технические условия для обеспечения заданиями во время демонстрационного экзамена выпускников, членов ГЭК, членов экспертной группы. Директор университетского колледжа информационных технологий, декан факультета, директор филиала обеспечивают своевременное определение центров проведения экзаменов, имеющих аккредитацию, и оформление соответствующей документации.

Директор университетского колледжа информационных технологий, декан факультета, директор филиала предоставляют сведения о центрах проведения экзаменов в департамент по учебно-методической работе не позднее 1 месяца до начала проведения демонстрационного экзамена. Выпускники проходят демонстрационный экзамен в центре проведения экзамена в составе экзаменационных групп.

Демонстрационный экзамен проводится в соответствии с планом проведения демонстрационного экзамена. План проведения демонстрационного экзамена утверждается председателем ГЭК совместно с университетским колледжем информационных технологий, факультетом, филиалом не позднее чем за 20 календарных дней до даты проведения демонстрационного экзамена.

План проведения демонстрационного экзамена включает место расположения центра проведения экзамена, дату и время начала проведения демонстрационного экзамена, расписание сдачи экзаменов в составе экзаменационных групп, планируемую продолжительность проведения демонстрационного экзамена, технические перерывы.

Директор университетского колледжа информационных технологий, декан факультета, директор филиала знакомят с планом проведения демонстрационного экзамена выпускников, сдающих демонстрационный экзамен и лиц, обеспечивающих проведение демонстрационного экзамена в срок не позднее чем за 5 рабочих дней до даты проведения экзамена. Количество, общая площадь и состояние помещений, предоставляемых для проведения демонстрационного экзамена, должны обеспечивать проведение демонстрационного экзамена в соответствии с комплектом оценочной документации.

Не позднее чем за 1 рабочий день до даты проведения демонстрационного экзамена главным экспертом проводится проверка готовности центра проведения экзамена в присутствии членов экспертной группы, выпускников, а также технического эксперта, назначаемого организацией, на территории которой расположен центр проведения экзамена, ответственного за соблюдение установленных норм и правил охраны труда и техники безопасности.

Главным экспертом осуществляется осмотр центра проведения экзамена, распределение обязанностей между членами экспертной группы по оценке выполнения заданий демонстрационного экзамена, а также распределение рабочих мест между выпускниками с использованием способа случайной выборки. Результаты распределения обязанностей между членами экспертной группы и распределения рабочих мест между выпускниками фиксируются главным экспертом в соответствующих протоколах.

Выпускники знакомятся со своими рабочими местами, под руководством главного эксперта также повторно знакомятся с планом проведения демонстрационного экзамена, условиями оказания первичной медицинской помощи в центре проведения экзамена. Факт ознакомления отражается главным экспертом в протоколе распределения рабочих мест. Технический эксперт под подпись знакомит главного эксперта, членов экспертной группы, выпускников с требованиями охраны труда и безопасности производства. В случае отсутствия в день проведения демонстрационного экзамена в центре проведения экзамена лиц, указанных в настоящем пункте, решение о проведении демонстрационного экзамена принимается главным экспертом, о чем главным экспертом вносится соответствующая запись в протокол проведения демонстрационного экзамена.

Допуск выпускников в центр проведения экзамена осуществляется главным экспертом на основании документов, удостоверяющих личность.

В соответствии с планом проведения демонстрационного экзамена главный эксперт ознакомливает выпускников с заданиями, передает им копии заданий демонстрационного экзамена.

После ознакомления с заданиями демонстрационного экзамена выпускники занимают свои рабочие места в соответствии с протоколом распределения рабочих мест. После того, как все выпускники и лица, привлеченные к проведению демонстрационного экзамена, займут свои рабочие места в соответствии с требованиями охраны труда и производственной безопасности, главный эксперт объявляет о начале демонстрационного экзамена.

Время начала демонстрационного экзамена фиксируется в протоколе проведения демонстрационного экзамена, составляемом главным экспертом по каждой экзаменационной группе.

После объявления главным экспертом начала демонстрационного экзамена выпускники приступают к выполнению заданий демонстрационного экзамена.

Демонстрационный экзамен проводится при неукоснительном соблюдении выпускниками, лицами, привлеченными к проведению демонстрационного экзамена, требований охраны труда и производственной безопасности, а также с соблюдением принципов объективности, открытости и равенства выпускников.

Центры проведения экзамена могут быть оборудованы средствами видеонаблюдения, позволяющими осуществлять видеозапись хода проведения демонстрационного экзамена. Видеоматериалы о проведении демонстрационного экзамена в случае осуществления видеозаписи подлежат хранению в образовательной организации не менее одного года с момента завершения демонстрационного экзамена.

4. ПРИНЯТИЕ РЕШЕНИЙ ГОСУДАРСТВЕННОЙ ЭКЗАМЕНАЦИОННОЙ КОМИССИЕЙ

Решение государственной экзаменационной комиссии принимается на закрытом заседании открытым голосованием простым большинством голосов членов комиссии, участвовавших в заседании. При равном числе голосов, голос председателя является решающим.

Решение государственной экзаменационной комиссии оформляется протоколом установленного ФГБОУ ВО «МГУТУ им. К.Г. Разумовского (ПКУ)» образца.

Протокол подписывается председателем государственной экзаменационной комиссии (в случае отсутствия председателя – его заместителем) и секретарем государственной экзаменационной комиссии.

Результаты государственной итоговой аттестации определяются оценками «отлично», «хорошо», «удовлетворительно», «неудовлетворительно» и объявляются в тот же день после оформления в установленном порядке протоколов заседаний государственных экзаменационных комиссий.

Оценки «отлично», «хорошо», «удовлетворительно» означают успешное прохождение государственного итогового испытания. В случае неудовлетворительной оценки, полученной на защите выпускной квалификационной работы, имеет право повторно пройти государственную итоговую аттестацию, в порядке и сроке, установленными федеральными нормативными правовыми актами и локальными актами Университета.

Обучающийся имеет право на апелляцию. Порядок подачи и рассмотрения апелляций регулируется Положением о ГИА и Регламентом работы апелляционных комиссий.

Порядок подачи апелляций

По результатам государственных аттестационных испытаний обучающийся имеет право на апелляцию.

Обучающийся имеет право подать в апелляционную комиссию письменную апелляцию о нарушении, по его мнению, установленной процедуры проведения государственного аттестационного испытания, и (или) несогласии с результатами государственного аттестационного испытания (только по итогам государственного экзамена).

Порядок рассмотрения апелляций

Для рассмотрения апелляции секретарь государственной экзаменационной комиссии направляет в апелляционную комиссию протокол заседания государственной экзаменационной комиссии, заключение председателя государственной экзаменационной комиссии о соблюдении процедурных вопросов при проведении государственного аттестационного испытания, а также выпускную квалификационную работу, отзыв.

Апелляция не позднее 2 рабочих дней со дня подачи рассматривается на заседании апелляционной комиссии, на которое приглашаются председатель государственной экзаменационной комиссии и обучающийся, подавший апелляцию. Заседание апелляционной комиссии может проводиться в отсутствие обучающегося, подавшего апелляцию, в случае его неявки на заседание апелляционной комиссии.

Решение апелляционной комиссии доводится до сведения обучающегося, подавшего апелляцию, в течение 3 рабочих дней со дня заседания апелляционной комиссии. Факт ознакомления обучающегося, подавшего апелляцию, с решением апелляционной комиссии удостоверяется подписью обучающегося.

При рассмотрении апелляции о нарушении процедуры проведения государственного аттестационного испытания апелляционная комиссия принимает одно из следующих решений:

- об отклонении апелляции, если изложенные в ней сведения о нарушениях процедуры проведения государственного аттестационного испытания, обучающегося не подтвердились и (или) не повлияли на результат государственного аттестационного испытания;
- об удовлетворении апелляции, если изложенные в ней сведения о допущенных нарушениях процедуры проведения государственного аттестационного испытания, обучающегося подтвердились и повлияли на результат государственного аттестационного испытания.

В случае удовлетворения апелляции результат проведения государственного аттестационного испытания подлежит аннулированию, в связи с чем протокол о рассмотрении апелляции не позднее следующего рабочего дня передается в государственную экзаменационную комиссию для реализации решения апелляционной комиссии. Обучающемуся

предоставляется возможность пройти государственное аттестационное испытание в сроки, установленные приказом ректора Университета.

При рассмотрении апелляции о несогласии с результатами государственного аттестационного испытания апелляционная комиссия выносит одно из следующих решений: - об отклонении апелляции и сохранении результата государственного аттестационного испытания; - об удовлетворении апелляции и выставлении иного результата государственного аттестационного испытания.

Решение апелляционной комиссии не позднее следующего рабочего дня передается в государственную экзаменационную комиссию. Решение апелляционной комиссии является основанием для аннулирования ранее выставленного результата государственного аттестационного испытания и выставления нового.

Решение апелляционной комиссии является окончательным и пересмотру не подлежит. Повторное проведение государственного аттестационного испытания обучающегося, подавшего апелляцию, осуществляется в присутствии председателя или одного из членов апелляционной комиссии не позднее даты завершения обучения в университете (институте/филиале) в соответствии со стандартом.

Апелляция на повторное проведение государственного аттестационного испытания не принимается.

5. СПИСОК ЛИТЕРАТУРНЫХ ИСТОЧНИКОВ, НЕОБХОДИМЫХ ДЛЯ ПОДГОТОВКИ И ПРОХОЖДЕНИЯ ПРОЦЕДУРЫ ГОСУДАРСТВЕННОЙ ИТОГОВОЙ АТТЕСТАЦИИ

5.1 Основная литература

п1.1	1.Бортников, В. Г. Теоретические основы и технология переработки пластических масс: [Электронный ресурс]: учебник/В.Г.Бортников – 3-е изд. - М.: ИНФРА-М, 2019. - 480 с.- Режим доступа: http://znanium.com/bookread2.php?book=450336
п1.2	Андрианова, Г.П. Технология переработки пластических масс и эластомеров в производстве полимерных пленочных материалов и искусственной кожи в 2 ч: учеб.пособие/Г.П.Андрианова и др.- 3-е изд., перераб. и доп.- М.: КолоС, 2018
п1.3	Кнышова, Е.Н. Экономика организации: учебник [Электронный ресурс] / Е.Н. Кнышова, Е.Е. Панфилова. — М. : ФОРУМ; ИНФРА-М, 2019. — 335 с. — (Среднее профессиональное образование). - Режим доступа: http://znanium.com/catalog.php?bookinfo=915507
п1.4	Хабибулин, А.Г. Правовое обеспечение профессиональной деятельности: учебник [Электронный ресурс] / А.Г. Хабибулин, К.Р.Мурсалимов. — М.: ФОРУМ; ИНФРА-М, 2019. — 333 с. - Режим доступа: http://znanium.com/catalog.php?bookinfo=931106

5.2 Дополнительная литература

п2.1	Закгейм, А. Общая химическая технология. Введение в моделирование химико-технологических процессов/А.Закгейм. – М.: Логос, 2018.
п2.2	Активирующее смешение в технологии полимеров: учеб. пособие/ под ред. В.В. Богданова. – СПб.: Проспект Науки, 2008. – 328с.
п2.3	Ким В.С. Теория и практика экструзии полимеров/ В.С.Ким. – М.: Химия, КолосС, 2015. – 568с., ил.
п2.4	Лимпер, А. Производство резиновых смесей/А.Лимпер.-СПб.: Профессия,2013.-264с.: ил.
п2.5	Орлов, В.Ю. Производство и использование технического углерода для резин/В.Ю.Орлов, А.М.Комаров, Л.А.Ляпина.- Ярославль, Изд-во А.Рутман, 2002.- 512 с.: ил.
п2.6	Основные процессы и аппараты химической технологии: пособие по проектированию/ под ред. Ю.И.Дытнерского.- 4-е изд., стереотип.- М.: Альянс, 2008.- 496 с
п2.7	Потехин, В.М. Основы теории химических процессов технологии органических веществ и нефтепереработки: учебник для вузов/ В.М.Потехин, В.В.Потехин.- СПб.: Химиздат,

	2007.- 944 с., ил.
п2.8	Михайлин, Ю.А.Термоустойчивые полимеры и полимерные материалы /Ю.А.Михайлин.-СПб.: Профессия, 2012.-624с.:ил.

5.3 Нормативно-техническая и методическая литература

п3.1	ГОСТ 2.001-93. ЕСКД. Общие положения.
п3.2	ГОСТ 2.104-68. ЕСКД. Основные надписи.
п3.3	ГОСТ 2.105-95. ЕСКД. Общие требования к текстовым документам.
п3.4	ГОСТ 2.106-96. ЕСКД. Текстовые документы.
п3.5	ГОСТ 7.1-2003. Библиографическая запись. Библиографическое описание. Общие требования и правила составления
п3.6	ГОСТ 7.82-2001. Библиографическая запись. Библиографическое описание электронных ресурсов

6. ПОРЯДОК ПРОВЕДЕНИЯ ГОСУДАРСТВЕННОЙ ИТОГОВОЙ АТТЕСТАЦИИ ДЛЯ ВЫПУСКНИКОВ ИЗ ЧИСЛА ЛИЦ С ОГРАНИЧЕННЫМИ ВОЗМОЖНОСТЯМИ ЗДОРОВЬЯ

Для выпускников из числа лиц с ограниченными возможностями здоровья государственная итоговая аттестация проводится образовательной организацией с учетом особенностей психофизического развития, индивидуальных возможностей и состояния здоровья таких выпускников (далее - индивидуальные особенности).

При проведении государственной итоговой аттестации обеспечивается соблюдение следующих общих требований:

- проведение государственной итоговой аттестации для лиц с ограниченными возможностями здоровья в одной аудитории совместно с выпускниками, не имеющими ограниченных возможностей здоровья, если это не создает трудностей для выпускников при прохождении государственной итоговой аттестации;

- присутствие в аудитории ассистента, оказывающего выпускникам необходимую техническую помощь с учетом их индивидуальных особенностей (занять рабочее место, передвигаться, прочитать и оформить задание, общаться с членами государственной экзаменационной комиссии);

- пользование необходимыми выпускникам техническими средствами при прохождении государственной итоговой аттестации с учетом их индивидуальных особенностей;

- обеспечение возможности беспрепятственного доступа выпускников в аудиторию, туалетные и другие помещения, а также их пребывания в указанных помещениях (наличие пандусов, поручней, расширенных дверных проемов, лифтов, при отсутствии лифтов аудитория должна располагаться на первом этаже, наличие специальных кресел и других приспособлений).

Дополнительно при проведении государственной итоговой аттестации обеспечивается соблюдение следующих требований в зависимости от категорий выпускников с ограниченными возможностями здоровья:

а) для слепых:

- задания для выполнения, а также инструкция о порядке государственной итоговой аттестации оформляются рельефно-точечным шрифтом Брайля или в виде электронного документа, доступного с помощью компьютера со специализированным программным обеспечением для слепых, или зачитываются ассистентом;

- письменные задания выполняются на бумаге рельефно-точечным шрифтом Брайля или на компьютере со специализированным программным обеспечением для слепых, или надиктовываются ассистенту;

- выпускникам для выполнения задания при необходимости предоставляется комплект письменных принадлежностей и бумага для письма рельефно-точечным шрифтом Брайля, компьютер со специализированным программным обеспечением для слепых;

б) для слабовидящих:

- обеспечивается индивидуальное равномерное освещение не менее 300 люкс;

- выпускникам для выполнения задания при необходимости предоставляется увеличивающее устройство;

- задания для выполнения, а также инструкция о порядке проведения государственной аттестации оформляются увеличенным шрифтом;

в) для глухих и слабослышащих, с тяжелыми нарушениями речи:

- обеспечивается наличие звукоусиливающей аппаратуры коллективного пользования, при необходимости предоставляется звукоусиливающая аппаратура индивидуального пользования;

- по их желанию государственный экзамен может проводиться в письменной форме;

д) для лиц с нарушениями опорно-двигательного аппарата (с тяжелыми нарушениями двигательных функций верхних конечностей или отсутствием верхних конечностей):

- письменные задания выполняются на компьютере со специализированным программным обеспечением или надиктовываются ассистенту;

- по их желанию государственный экзамен может проводиться в устной форме.

Выпускники или родители (законные представители) несовершеннолетних выпускников не позднее чем за 3 месяца до начала государственной итоговой аттестации подают письменное заявление о необходимости создания для них специальных условий при проведении государственной итоговой аттестации.

ПРИЛОЖЕНИЕ

Для проведения демонстрационного экзамена по специальности 18.02.06 Химическая технология органических веществ применяется компетенция 18.02.06-1-24 18.02.06 Химическая технология органических веществ.

Единое базовое ядро содержания КОД (таблица 3) сформировано на основе вида деятельности (вида профессиональной деятельности) в соответствии с ФГОС СПО и является общей содержательной основой заданий ДЭ вне зависимости от вида аттестации и уровня ДЭ.

Таблица 3

Вид деятельности/ Вид профессиональной деятельности	Перечень оцениваемых ОК/ПК	Перечень оцениваемых умений, навыков (практического опыта)
Ведение технологическог	ПК: Подготавливать исходное сырье и	Умение: выбирать сырье для изготовления изделий из полимерных пластмасс по

о процесса производства и переработки полимерных материалов и эластомеров в соответствии с требованиями нормативно-технической документации, требованиями охраны труда, промышленной и экологической безопасности	материалы к работе	соответствующим параметрам Практический опыт: подготовки исходного сырья и материалов к работе
	ОК: Осуществлять поиск, анализ и интерпретацию информации, необходимой для выполнения задач профессиональной деятельности	Умение: определять необходимые источники информации; оценивать практическую значимость результатов поиска; оформлять результаты поиска
	ОК: Пользоваться профессиональной документацией на государственном и иностранных языках	Умение: понимать тексты на базовые профессиональные темы
	ОК: Осуществлять устную и письменную коммуникацию на государственном языке с учетом особенностей социального и культурного контекста	Умение: грамотно излагать свои мысли и оформлять документы по профессиональной тематике на государственном языке, проявлять толерантность в рабочем коллективе
	ПК: Контролировать качество сырья, материалов, полуфабрикатов, готовой продукции	Практический опыт: контроля качества сырья, материалов, полуфабрикатов, готовой продукции Умение: анализировать причины брака, разрабатывать мероприятия по их предупреждению Практический опыт: контроля качества сырья, материалов, полуфабрикатов, готовой продукции
Планирование и организация работы подразделений	ОК: Содействовать сохранению окружающей среды, ресурсосбережению, эффективно действовать в чрезвычайных ситуациях	Умение: соблюдать нормы экологической безопасности
	ПК: Организовывать безопасные условия процессов и производства	Практический опыт: организации безопасных условий процессов и производства Умение: контролировать соблюдение правил хранения, использования и утилизации сырья, полуфабрикатов, готовой продукции Умение: обеспечивать наличие средств индивидуальной защиты, обеспечивать соблюдение правил электробезопасности

Перечень оборудования и оснащения, расходных материалов, средств обучения и воспитания представлен в зависимости от вида аттестации, уровня ДЭ представлен в таблице 4.

Перечень оборудования и оснащения, расходных материалов, средств обучения и воспитания может быть дополнен образовательной организацией с целью создания необходимых условий для участия в ДЭ обучающихся из числа лиц с ограниченными возможностями здоровья и обучающихся из числа детей-инвалидов и инвалидов.

Таблица 4

Кол-во рабочих мест: 12		
Количество зон застройки площадки: 2		
Зоны площадки		
Наименование зоны площадки (наименование модуля задания)	Код зоны площадки	Вид аттестации/уровень ДЭ (ПА, ГИА/ДЭ БУ, ГИА/ДЭ ПУ)
Ведение технологического процесса производства и переработки полимерных материалов и эластомеров в соответствии с требованиями нормативно-технической документации, требованиями охраны труда, промышленной и экологической безопасности Планирование и организация работы подразделений	А	ПА, ГИА/ДЭ БУ

Перечень оборудования и оснащения, расходных материалов, средств обучения и воспитания

Таблица 5

№	Наименование	Минимальные (рамочные) технические характеристики	Кол-во на 1 рабочее место	Единица измерения	Кол-во на общее число рабочих мест	Код зоны площадки	Вид аттестации/уровень ДЭ
Перечень оборудования							
1	Весы технические электронные лабораторные	С точностью до 0,01г, наибольший предел взвешивания 200 гр.	1	шт	10	А	ПА ГИА/ДЭ БУ
2	Измерительный	Изготовлен из металла, емкостью (100 ±0,5)	1	шт	10	А	ПА

№	Наименование	Минимальные (рамочные) технические характеристики	Кол-во на 1 рабочее место	Единица измерения	Кол-во на общее число рабочих мест	Код зоны площадки	Вид аттестации/уровень ДЭ
	цилиндр	см ³ , с внутренним диаметром (45±5мм)					ГИА/ДЭ БУ
3	Воронка с крышкой для нижнего отверстия	Форма и размеры приведены на чертеже ГОСТ 11035.1-93 п.3.1	1	шт	10	А	ПА ГИА/ДЭ БУ
4	Пластиковый поднос	На усмотрение организатора	1	шт	10	А	ПА ГИА/ДЭ БУ
5	Штампованные сита	С отверстиями диаметром 7мм; 5мм и с щелевидными отверстиями 2,0×20 мм	1	шт	10	А	ПА ГИА/ДЭ БУ
6	Секундомер	Скачок секундной стрелки 0,1 с	1	шт	10	А	ПА ГИА/ДЭ БУ
7	Компьютер	Процессор не менее 3,2 ГГц, не менее 4 ядра; Оперативная память не менее 32 ГБ; Свободное место на SSD не менее 256 ГБ; Жёсткий диск не менее 1 Тб HDD; Видеокарта с объемом оперативной памяти не менее 4 ГБ, пропускной способностью не ниже 106 Гбит/с; Операционная система на усмотрение организатора; Офисный пакет на усмотрение организатора; Браузер на усмотрение организатора.	1	шт	1	А, Б	ПА ГИА/ДЭ БУ ГИА/ДЭ ПУ
8	Монитор	24 дюйма	1	шт	1	А, Б	ПА ГИА/ДЭ БУ ГИА/ДЭ ПУ
9	Клавиатура	На усмотрение организатора	1	шт	1	А, Б	ПА ГИА/ДЭ БУ ГИА/ДЭ ПУ
10	Компьютерная мышь	На усмотрение организатора	1	шт	1	А, Б	ПА ГИА/ДЭ БУ ГИА/ДЭ ПУ
11	Сетевой фильтр	На 5 розеток	1	шт	1	А, Б	ПА ГИА/ДЭ БУ ГИА/ДЭ ПУ

№	Наименование	Минимальные (рамочные) технические характеристики	Кол-во на 1 рабочее место	Единица измерения	Кол-во на общее число рабочих мест	Код зоны площадки	Вид аттестации/уровень ДЭ
12	МФУ	Черно-белый поддерживающий печать А4	1	шт	1	А, Б	ПА ГИА/ДЭ БУ ГИА/ДЭ ПУ
Перечень инструментов							
1	Рабочий стол	Ученический	1	шт	12	А, Б	ПА ГИА/ДЭ БУ ГИА/ДЭ ПУ
2	Стул	4 ножки, без подлокотника	1	шт	12	А, Б	ПА ГИА/ДЭ БУ ГИА/ДЭ ПУ
3	Мусорное ведро	На усмотрение организатора	1	шт	12	А, Б	ПА ГИА/ДЭ БУ ГИА/ДЭ ПУ
Перечень расходных материалов							
1	Линейка	Металлическая линейка (ГОСТ 427-75), не менее 30 см	1	шт	12	А, Б	ПА ГИА/ДЭ БУ ГИА/ДЭ ПУ
2	Шпатель химический	Пластиковый	1	шт	12	А, Б	ПА ГИА/ДЭ БУ ГИА/ДЭ ПУ
3	Стакан химический	Стекланный 150 мл;	1	шт	12	А, Б	ПА ГИА/ДЭ БУ ГИА/ДЭ ПУ
4	Бумага	Писчая офисная белая для печати, формат А4	1	шт	1	А, Б	ПА ГИА/ДЭ БУ ГИА/ДЭ ПУ
5	Полимер	Гранулированный полипропилен, поливинилхлорид, полистирол.	1	гр	12	А, Б	ПА ГИА/ДЭ БУ ГИА/ДЭ ПУ
6	Методические указания	Разрабатывается образовательной организацией согласно ГОСТ 26996 -86, ТУ 2214-126-0576601-2003, ГОСТ Р 59707—2021, ГОСТ 20282—86, ГОСТ 11645-2021.	1	шт	12	А, Б	ПА ГИА/ДЭ БУ ГИА/ДЭ ПУ

№	Наименование	Минимальные (рамочные) технические характеристики	Кол-во на 1 рабочее место	Единица измерения	Кол-во на общее число рабочих мест	Код зоны площадки	Вид аттестации/уровень ДЭ
Оснащение средствами, обеспечивающими охрану труда и технику безопасности							
1	Аптечка	Оснащение не менее, чем по приказу Министерства здравоохранения Российской Федерации от 15.12.2020 г. № 1331н «Об утверждении требований к комплектации медицинскими изделиями аптечки для оказания первой помощи работникам»	1	шт	1	А, Б	ПА ГИА/ДЭ БУ ГИА/ДЭ ПУ
2	Огнетушитель	Требования не менее, чем по приказу Федерального агентства по техническому регулированию и метрологии от 24 августа 2021 г. № 794-ст, в части ГОСТ Р 51057 Техника пожарная. Огнетушители переносные. Общие технические требования	1	шт	1	А, Б	ПА ГИА/ДЭ БУ ГИА/ДЭ ПУ
3	Халат	Защитный хлопчатобумажный	1	шт	12	А, Б	ПА ГИА/ДЭ БУ ГИА/ДЭ ПУ
4	Очки защитные	На усмотрение организатора	1	шт	12	А, Б	ПА ГИА/ДЭ БУ ГИА/ДЭ ПУ
5	Перчатки защитные	Покрытые полимерным термоустойчивым покрытием	1	шт	12	А, Б	ПА ГИА/ДЭ БУ ГИА/ДЭ ПУ

Примерный план застройки

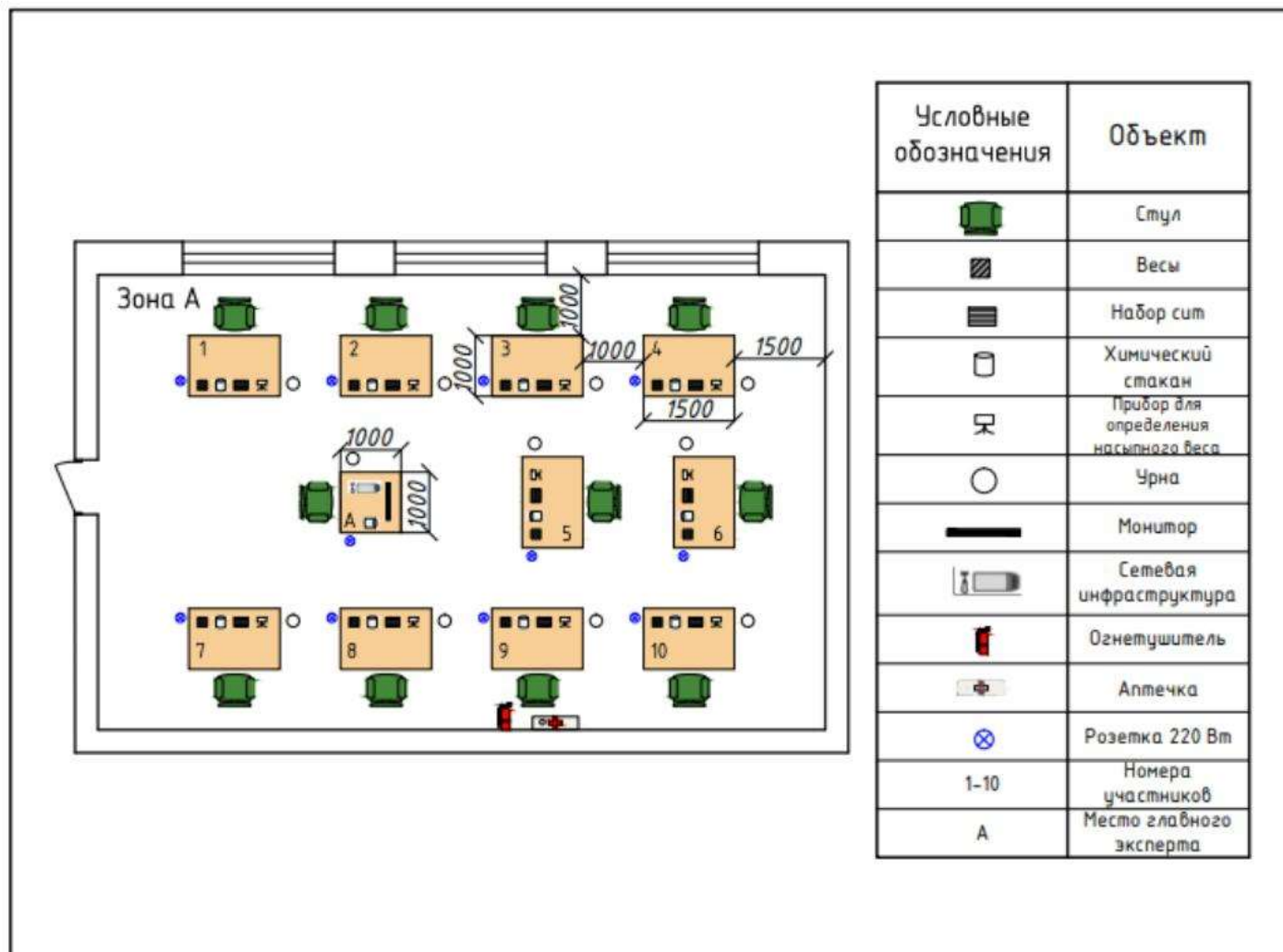

Копировал

Формат А4

